

Přední/zadní plech je svařen s čelním panelem/zadním panelem kolem stoj stojin onalů také.

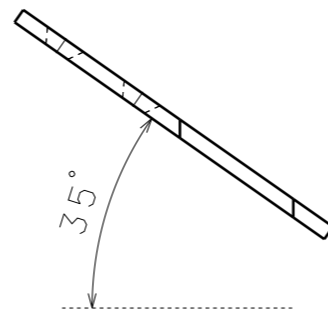

Boční plechy jsou svařeny jen z příčkou z výkresu 4-4. (Jeklem se závitovými vložkami)



Z boku ve správné poloze

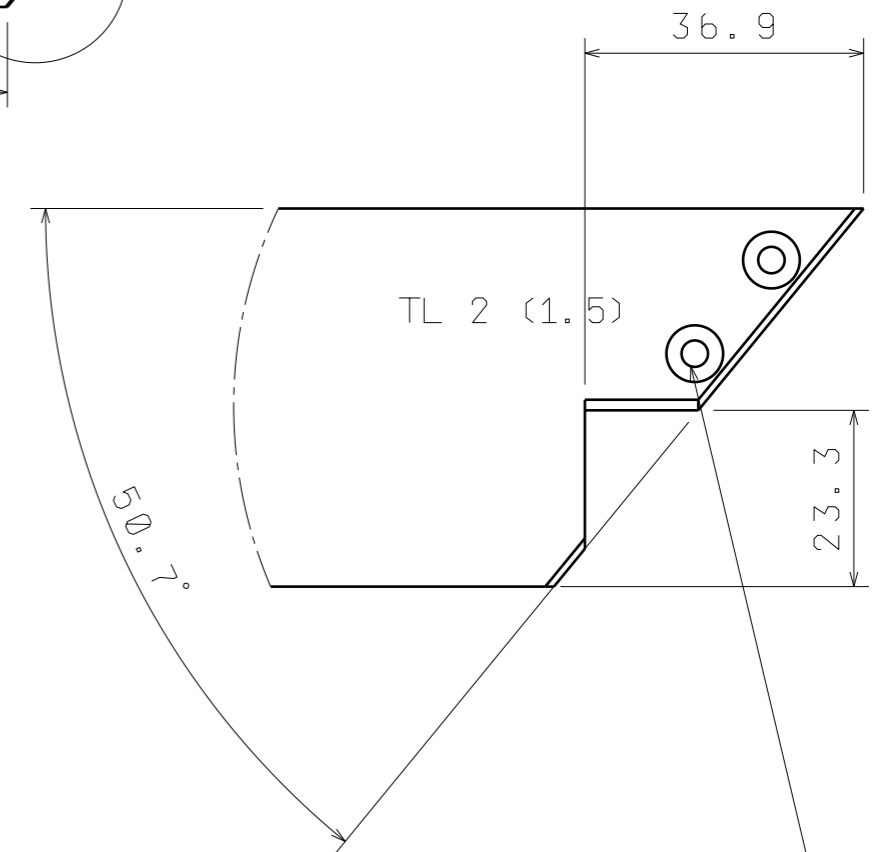

Detail J
Scale: 1:1

Srvtat v sestavě

Spojka plechů 4x

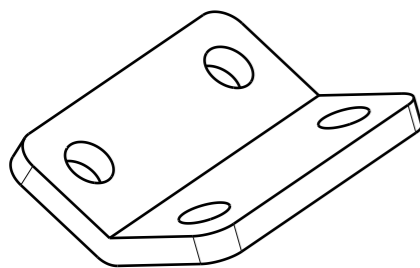

Spojka

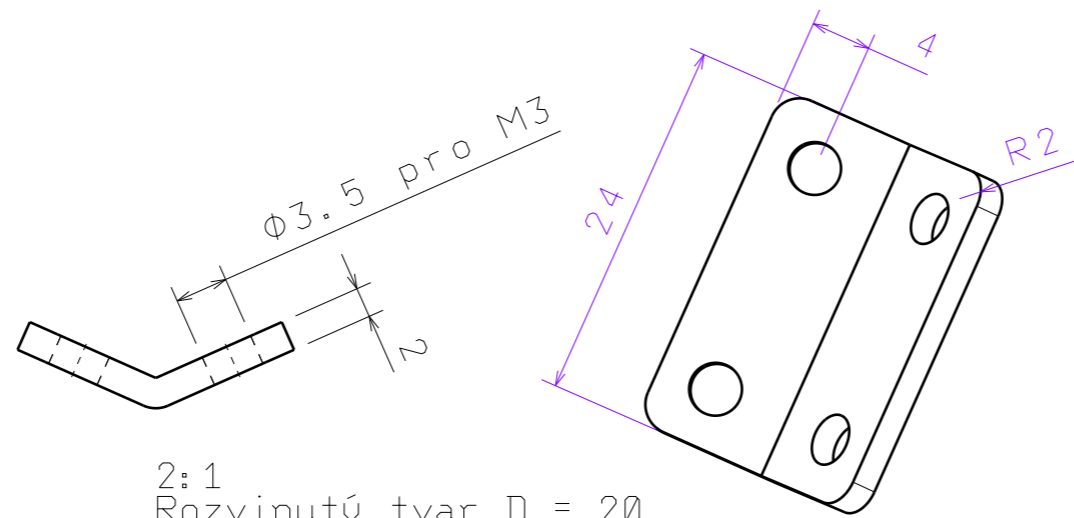

2:1
Rozvinutý tvar D = 20

2:1

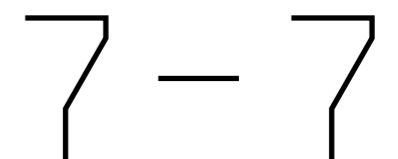

Plechý